

Эскиз чертежа Н18.36.30.06

Перв. примен.
Справ. №
Подп. и дата
Инд. № подл.
Взам. инв. №
Инд. № докл.
Подп. и дата
Инд. № подл.

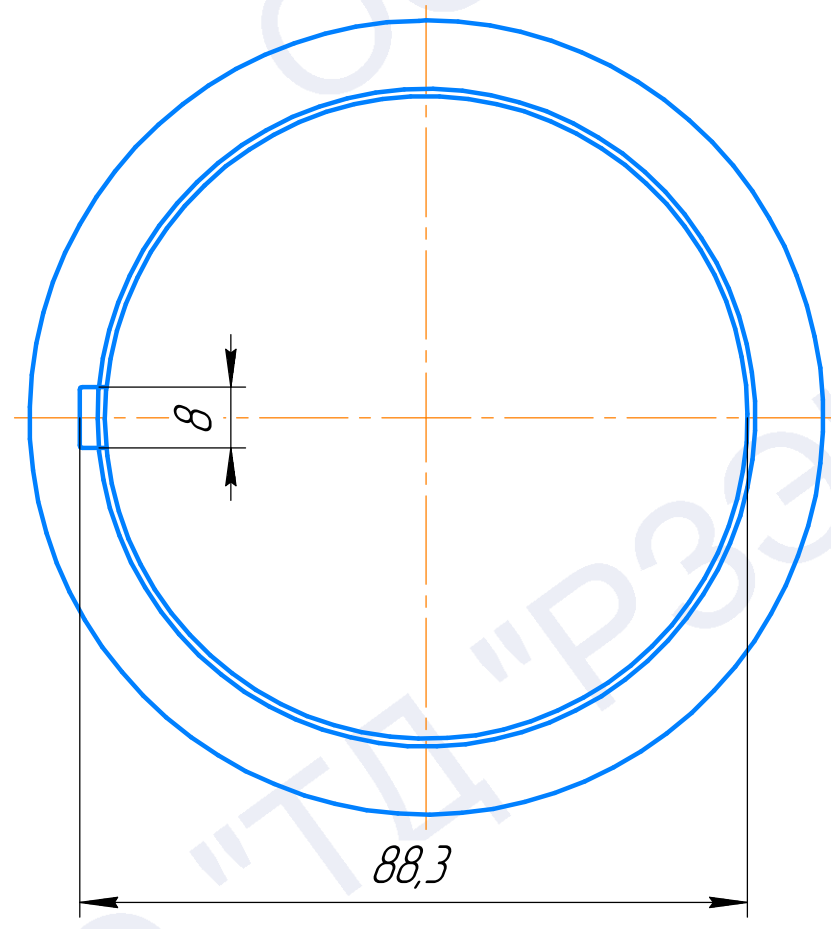
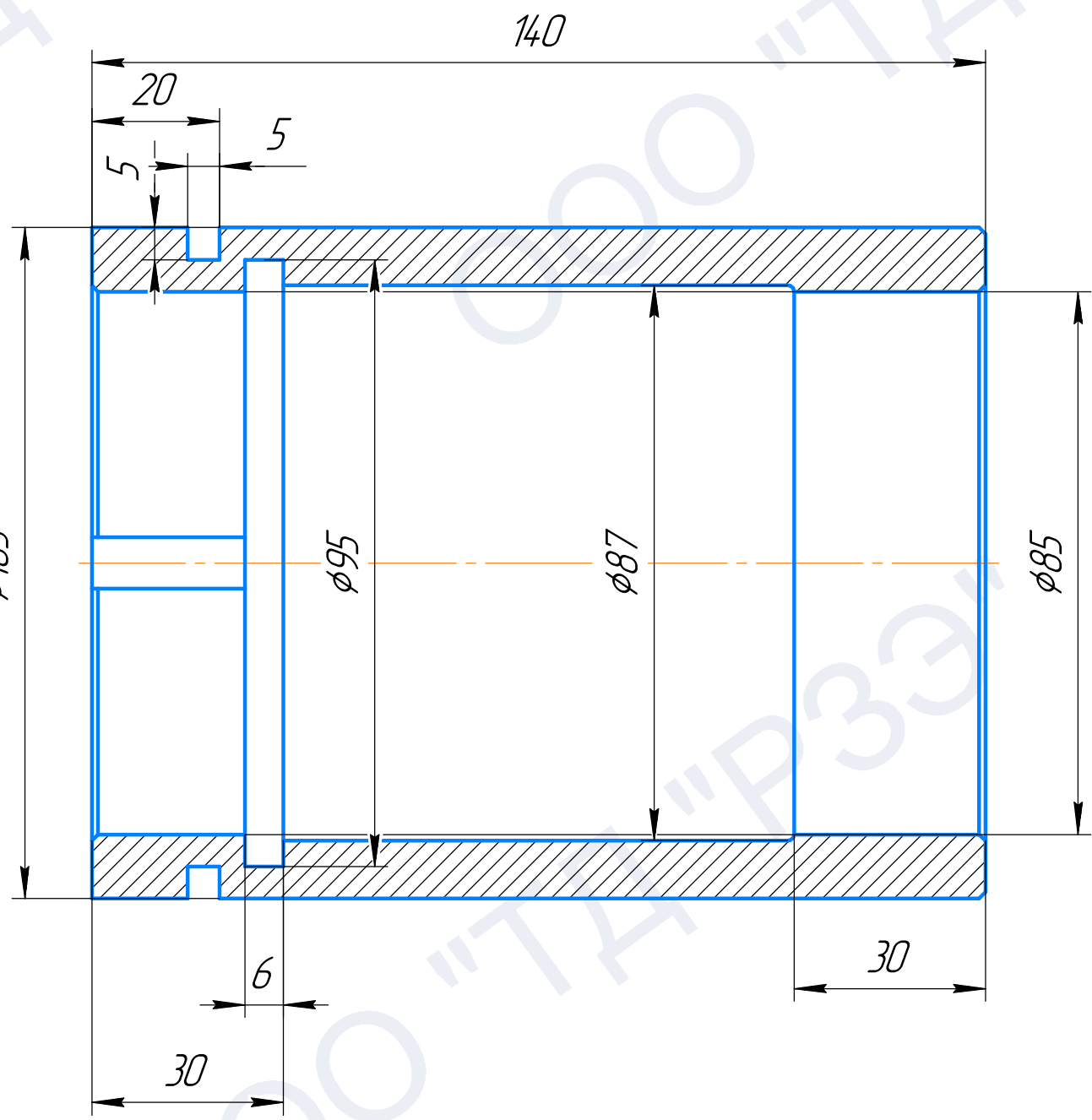

				Эскиз чертежа Н18.36.30.06		
				Втулка		
				Лист	Масса	Масштаб
Изм.	Лист	№ докум.	Подп.	Дата		
Разраб.						
Проб.						
Т.контр.						
Н.контр.						
Утв.						
				Лист	Листов	1
				Сталь 20Х13 ГОСТ 5632-72		
				000 "ТД"РЗЭ"		
				Копировал		
				Формат А3		