

Эскиз чертежа 806.15.101.03Р

Перв. примен.

Справ. №

Подп. и дата

Инд. № дубл.

Взам. инв. №

Подп. и дата

Инд. № подл.

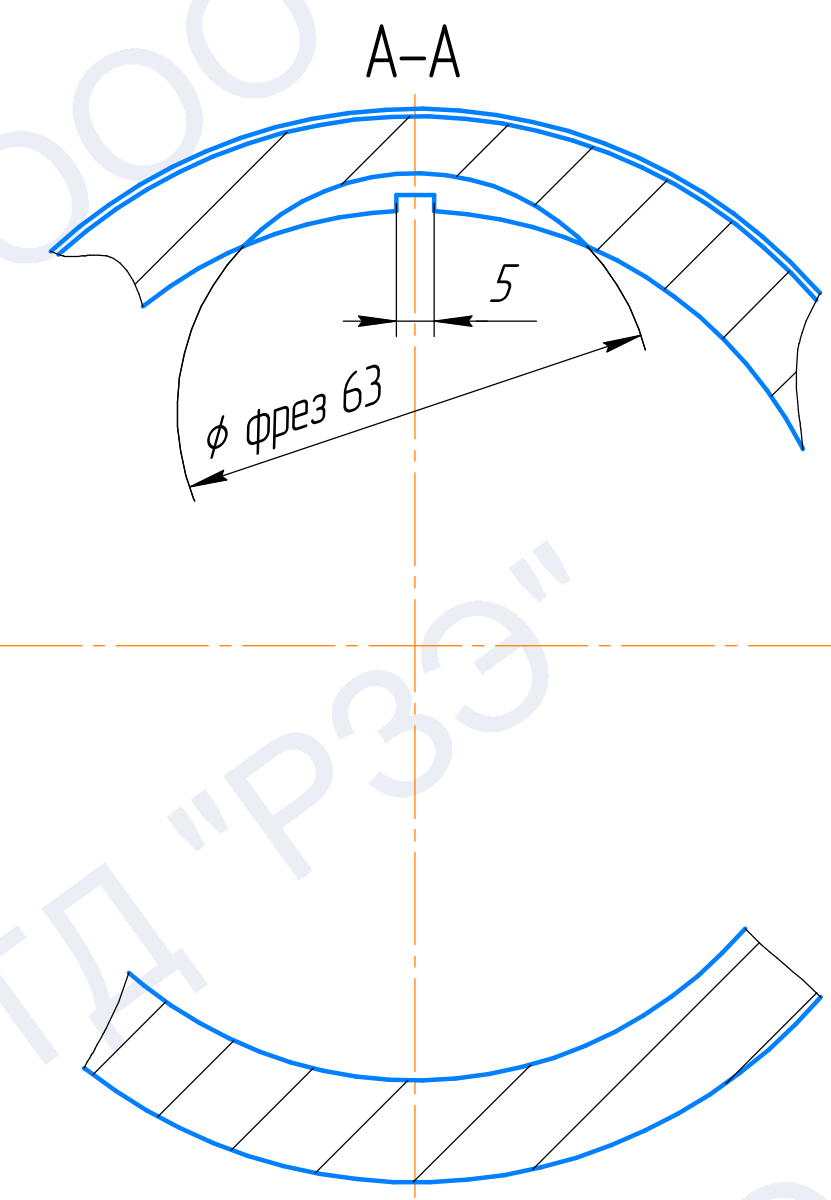
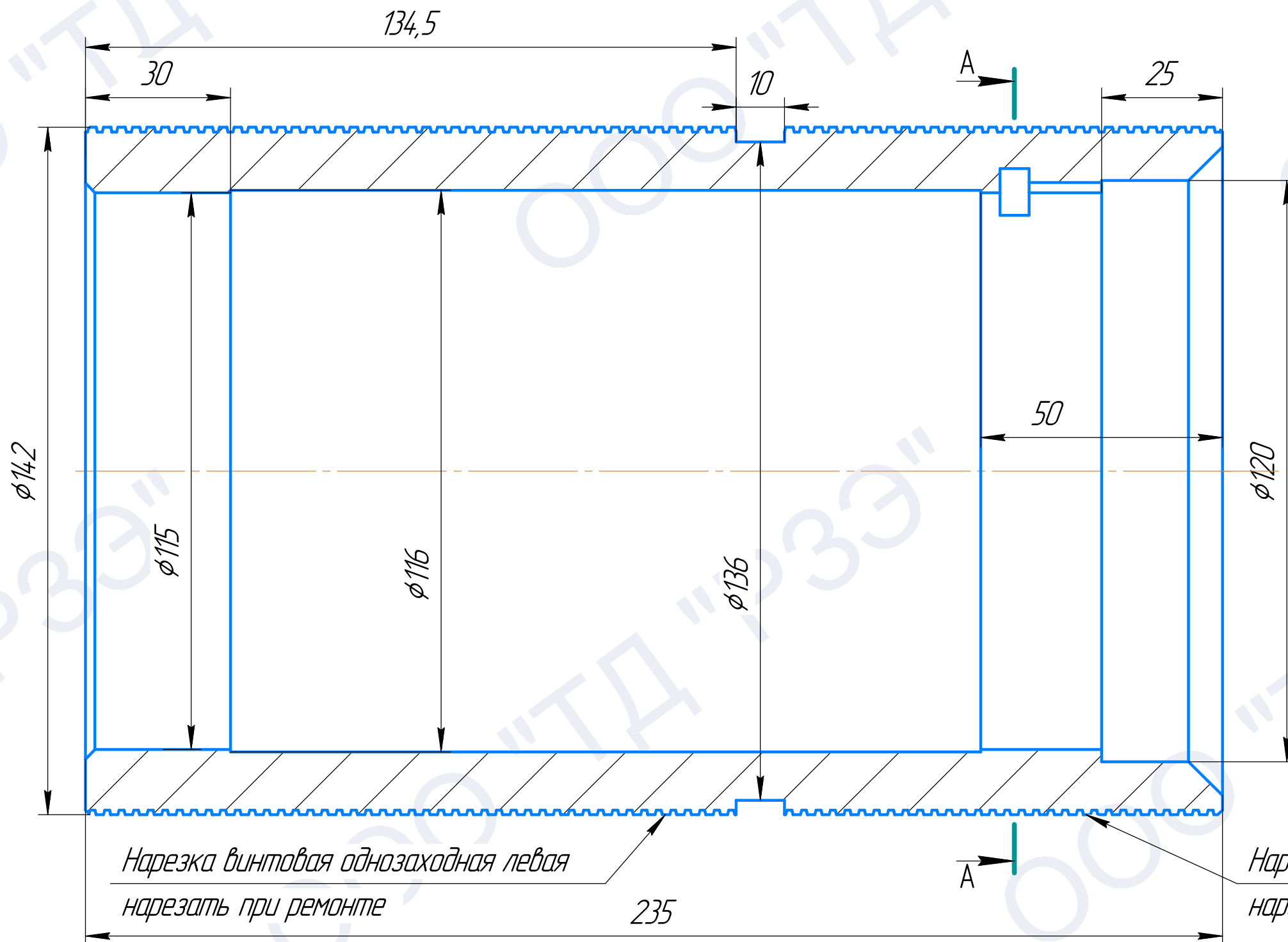

				Эскиз чертежа 806.15.101.03Р				
Изм.	Лист	№ докум.	Подп.	Дата	Рубашка передняя	Лит.	Масса	Масштаб
Разраб.								
Проб.						Лист	Листов	1
Т.контр.						000 "ТД"РЗЭ"		
Н.контр.					Сталь 20Х13 ГОСТ 5949-75			Формат А3
Утв.					Копировал			